

# SM900 MOTO

Poluautomatska  
demonterka za gume  
za motocikle i skutere



Smontagomme elettropneumatico, adatto per ruote motocicli con cerchi da 6" a 24", braccio orizzontale a bandiera, autocentrante con bloccaggio esterno a 4 griffe per ruote moto.

Electro-pneumatic tyre changer, suitable for motorcycle wheels with rims from 6" to 24", horizontal swing arm, 4 jaws outside self-centering turntable for bike wheels.

Démonte-pneus électro-pneumatique pour roues moto avec jantes de 6" à 24", à bras horizontal déporté, autocentreur avec blocage de l'extérieur par 4 griffes pour roues moto.

Elektropneumatisches Montiergerät, für Motorräder mit Felgen von 6" bis 24" geeignet, mit seitlich schwenkbarem Montagearm, Spannteller mit 4-Klauen-Außen-spannung für Motorräder.

Desmontadora electro-neumática, apta para ruedas motocicletas con llantas de 6" a 24", brazo horizontal de bandera, autocentrante con bloque externo de 4 ganchos para ruedas moto.



# CEMB

BALANCING MACHINES

Bloccaggio cerchio interno	Rim clamping from inside	Blocage jante de l'intérieur	Felgeneinspannung von innen	Bloqueo llanta desde el interior	6" - 24"
Diametro max. ruota	Max. wheel diameter	Diamètre maxi. roue	Max. Raddurchmesser	Diámetro máximo rueda	1000 mm (39")
Larghezza max. ruota	Max. wheel width	Largeur maxi. roue	Max. Radbreite	Ancho máximo rueda	240 mm (9½")
Forza cilindro stallonatore a 10 bar	Bead-loosener cylinder force at 10 bar	Force cylindre détalonneur à 10 bar	Kraft des Wulstabdruk-zylinders bei 10 bar	Fuerza cilindro destalonador a 10 bar	2500 kg
Pressione d'esercizio	Operating pressure	Pression de service	Betriebsdruck	Presión de trabajo	10 bar (145 psi)
Alimentazione	Power supply	Alimentation	Stromzufuhr	Alimentación	3 ph / 230-400 V 50 Hz
Potenza motore	Motor power	Puissance moteur	Motorleistung	Potencia motor	0,75 HP (0,55 kw)
Coppia max. del mandrino	Max. spindle torque	Couple maxi. mandrin	Max. Kräftepaar an der Hauptspindel	Par máxima del mandril	110 kgm (1200 Nm)
Limitatore pressione aria in entrata max.	Intake pressure limiting device max.	Dispositif limiteur de pression en entrée maxi.	Vorrichtung zur Druckbegrenzung am Eingang max	Dispositivo limitador de presión de entrada máx	10 bar (145 psi)
Limitatore pressione gonfiaggio max.	Inflating pressure limiting device max.	Dispositif limiteur de pression de gonflage maxi.	Vorrichtung zur Reifenfülldruckbegrenzung max.	Dispositivo limitador de presión de inflado máx	3,5 bar (50 psi)
Valvola di sicurezza sul dispositivo di gonfiaggio	Relief valve on inflating device	Soupape de sécurité sur le dispositif de gonflage	Sicherheitsventil an der Aufpumpvorrichtung	Válvula de seguridad sobre dispositivo de inflado	4 bar (60 psi)
Livello di rumorosità in condizioni di lavoro	Noise level in working condition	Niveau de bruit en condition de service	Geräuschpegel bei Betrieb	Nivel de rumor en condición de trabajo	< 70 db (A)
Peso netto - peso lordo	Net weight - gross weight	Poids net - Poids lourd	Netto - Bruttogewicht	Peso neto - Peso bruto	Kg 158 - Kg 178
Dimensioni imballo	Packing dimensions	Dimensions emballage	Verpackungsabmessung	Dimensiones de embalaje	76 x 97,5 x 95 h cm

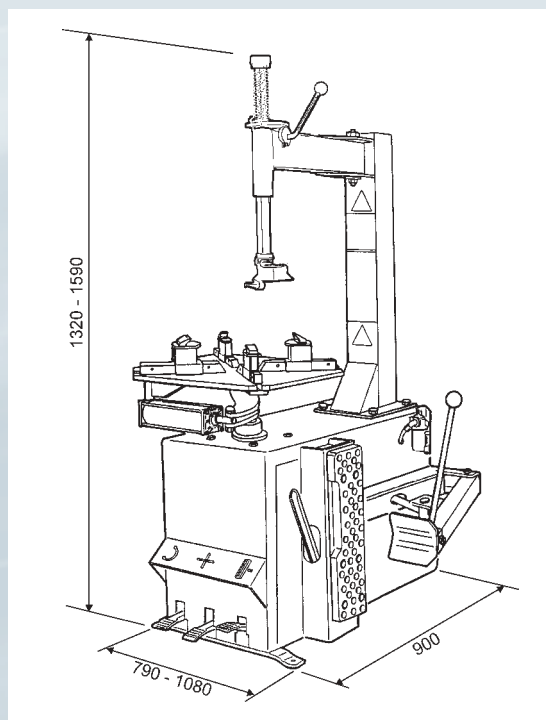

Accessori standard - Standard accessories - Accessoires en dotation - Standard Zubehörteile - Accesorios en dotación



CEMB S.p.A.  
Via Risorgimento, 9  
23826 Mandello del Lario (LC) Italy  
www.cemb.com  
cemb@cemb.com



Garage equipment division:  
phone +39 0341 706369  
fax +39 0341 700725  
garage@cemb.com

All the data and features mentioned in this catalogue are purely for information and do not constitute any commitment on the part of our company, which reserves the right to make any and all alterations it may consider suitable without notice.