

Sollevatore Ruota automatico Professionale
Professional Automatic Wheel Lift
Profesionalna dizalica za balanserke
Professioneller automatischer Radlift



NEW

ZERO WEIGHT

Effetto assenza di gravità
Zero weight effect
Effet "absence de gravité"
Effekt: das Rad wirkt schwerelos

PERFECT CENTERING

Sollevamento automatico della ruota
Centratura senza nessun carico verticale

Automatic wheel lifting
Centering without any vertical load

Soulèvement automatique de la roue
Centrage sans aucune charge verticale

Automatisches Heben des Rades
Zentrierung ohne vertikale Last

EXTREMELY FAST

Più rapido di qualsiasi lift tradizionale
Faster than any conventional lift
Plus rapide que les autres élévateurs
Schneller als jeder herkömmliche Lift

AUTOMATIC

Sistema elettronico integrato con PLC
Integrated electronic system with PLC
Système électronique intégré avec PLC
Integriertes elektronisches System mit PLC

UNIVERSAL

Applicabile a qualsiasi equilibratrice
Applicable to any wheel balancer
S'adapte sur toutes les équilibreuses
An jeder Auswuchtmaschine anwendbar



CEMB
BALANCING MACHINES

**Zero Weight
LIFT**

► **Technical data**

Portata Lifting capacity Capacité de levage Hebekraft	80Kg / 176 lbs	Pressione d'esercizio Working pressure Pression de service Betriebsdruck	6,5 bar
Alimentazione Power supply Alimentation Stromzufuhr	1ph 115/230V 50/60Hz	Rumorosità media Medium noise level Niveau de bruit Geräuschpegel	70dBA
Pressione di alimentazione Air supply pressure Pression alimentation air Luftspeisedruck	10 bar	Peso Lordo Gross weight Poids brut Bruttogewicht	80kg / 176 lbs

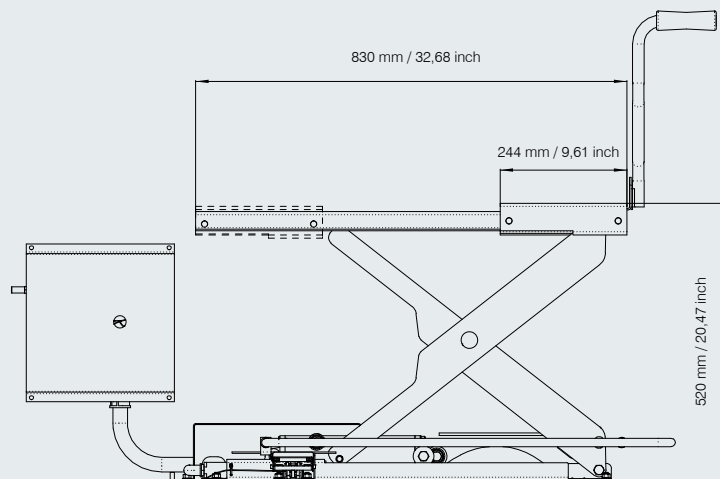
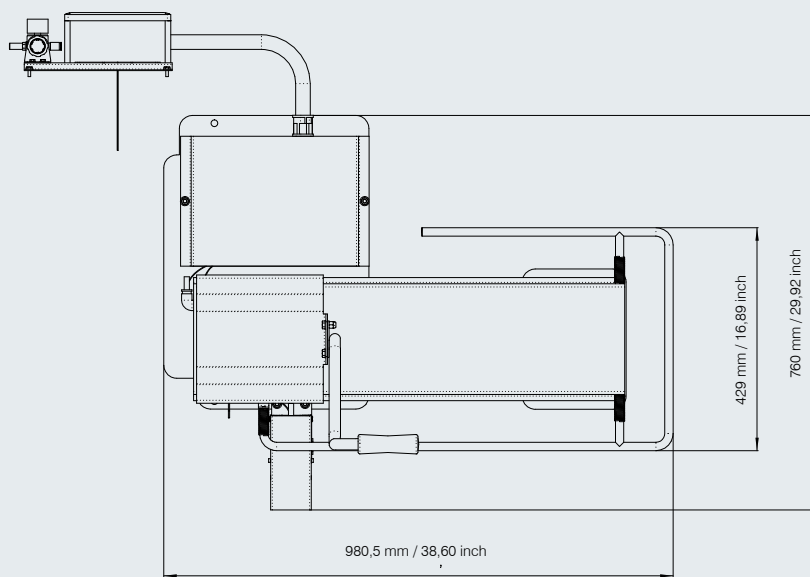
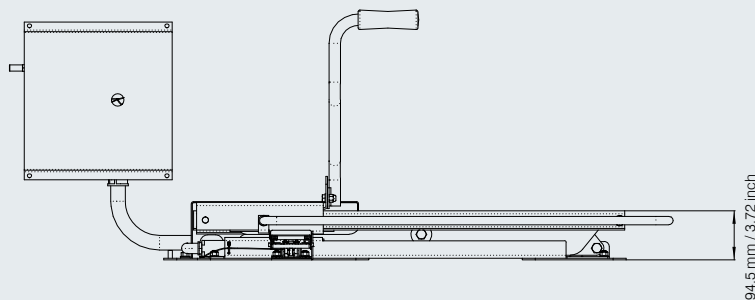

**Balanserka za putnicka i teretna vozila
- Rakocevic Autoservisna oprema**



Some of our customers:

- FERRARI • MASERATI • LAMBORGHINI
- MERCEDES-BENZ • BMW • VOLKSWAGEN • FIAT
- LANCIA • ALFA ROMEO • FORD • NISSAN
- RENAULT • PIRELLI • BRIDGESTONE • MICHELIN
- CONTINENTAL • DUNLOP • GOODYEAR
- METZELER • BREMBO



CEMB



CEMB S.p.A.
Via Risorgimento, 9
23826 Mandello del Lario (LC) Italy
www.cemb.com

**Garage equipment division
CEMB - ITALY**
Plant and Training Center
Viale della Costituzione, 28
23826 Mandello del Lario (LC)
phone +39 0341 706369
fax +39 0341 700725
garage@cemb.com

**CEMB USA
BL Systems Inc.**
2873 Ramsey Road
Gainesville, GA 30501 - USA
Phone +001 678 717 1050
Fax +001 678 717 1056
sales@cemb-usa.com

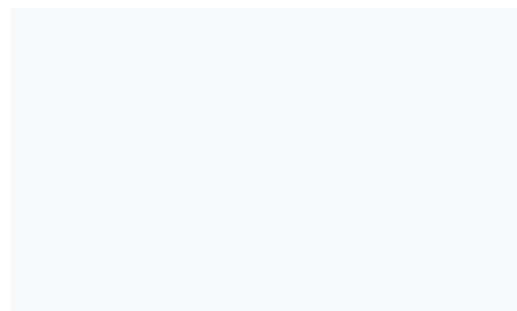

All the data and features mentioned in this catalogue are purely for information and do not constitute any commitment on the part of our company, which reserves the right to make any and all alterations it may consider suitable without notice.

Zero Weight LIFT CEMB PATENT



Innovativo sistema integrato di sollevamento ruota.

Zero Weight

Il sistema elettropneumatico brevettato annulla in modo automatico il peso della ruota durante il carico e scarico sulla equilibratrice. Carico e rimozione della ruota avvengono così senza alcuno sforzo né regolazione.

Centraggio ideale ed equilibratura più precisa

Grazie all'effetto "Zero Weight" è minimo ogni effetto negativo causato dal peso della ruota sulla flangia durante la centratura. La qualità e ripetibilità del centraggio è paragonabile a quello ottenibile con macchine ad asse verticale.

Velocità e praticità

Il dispositivo intelligente per la salita e la discesa annulla la necessità di regolazione manuale, presente su tutti i lift in commercio. Un solo pedale comanda tutto il ciclo di lavoro.

- Massimo peso sollevabile 80 Kg.
- Applicabile su qualsiasi equilibratrice.
- Completo di Elettronica con PLC e pneumatica integrata.



Obbligatorio per ruote pesanti !!!

Secondo le normative vigenti sulla sicurezza del lavoro e le normative ISO non è ammissibile sollevare pesi oltre a un certo valore, dipendente dalla posizione del carico.*

Nel caso di una ruota e di una equilibratrice il valore massimo consentito è di:

MAX 16 KG. !!!

Lavorando oltre questo limite, oltre a problemi fisici, possono nascere problemi assicurativi e divieto di lavorare! Nel caso di danni per il lavoratore esiste rischio di procedimento penale e obbligo di risarcimento.

* secondo allegato C della normativa ISO 11228-1 e linee guida sulla metodologia di calcolo NIOSH.

Innovative integrated wheel lifting system.

Zero Weight

The patented electropneumatic system automatically cancels out the wheel weight during mounting and demounting on the wheel balancer and hence no effort or adjustment is required.

Perfect centering and more accurate balancing

Thanks to the Zero Weight effect, any negative effect caused by the weight of the wheel on the adapter during centering is minimal. The quality and repeatability of the wheel centering is comparable to what obtained on vertical axis balancers.

Speed and practicality

The intelligent ascent and descent device eliminates any manual adjustment that all other lifts on the market require. One single pedal controls the entire working cycle.

- Maximum capacity 80 kg.
- Applicable on any wheel balancer.
- It comes complete with an integrated electronic PLC and pneumatic system.



Compulsory for heavy wheels !!!

According to the current work safety regulations and the ISO regulations it is not permitted to lift weights over a certain value depending on the position of the load.*

In the case of a wheel and a wheel balancer the maximum permitted value is:

MAX 16 KG. !!!

Exceeding this limit may lead to physical as well as insurance problems and an operating ban! In the event of operator injury there is a risk of prosecution and the obligation to pay compensation for damages.

* According to Annex C of the ISO 11228-1 regulations and the NIOSH calculation methodology guidelines.

Fasi di lavoro con Lift - Operating with Lift

Carico Ruota Nessuno sforzo per l'operatore.

Wheel mounting with no effort for the operator.

Chargement Roue sans aucun effort pour l'opérateur.

Aufnehmen des Rades. Kein Kraftaufwand für den Bediener.



1

Centraggio Perfetto. Nessun attrito sull'albero.

Perfect centering with no friction on the shaft.

Centrage Parfait. Aucun frottement sur l'arbre.

Perfekte Positionierung. Keine Reibung auf der Welle.



2

Lancio e discesa automatica del lift.

Automatic wheel spin and lift descent.

Lancement et descente automatique de l'élevateur.

Messlauf und automatisches Senken des Lifts.



3

Sollevamento automatico in posizione.

Automatic wheel lifting into position.

Levage automatique de la roue en position.

Automatisches Heben des Rades in die Position.



4

Scarico ruota senza sollecitazioni.

Wheel demounting with no strain on the operator.

Déchargement roue sans aucun effort pour l'opérateur.

Abnehmen des Rades ohne körperliche Beanspruchung.



5



CEMB

BALANCING MACHINES

Fasi di lavoro senza Lift - Operating without Lift



Carico Ruota. Sforzo per l'operatore.

Wheel mounting with effort for the operator.

Chargement Roue.
Effort pour l'opérateur.

Aufnemen des Rades.
Kraftaufwand für den Bediener.



Centraggio con appoggio sull'albero.

Centering with friction on the shaft.

Centrage avec appui sur l'arbre.

Zentrierung mit Auflage. auf der Welle.



Lancio equilibratura.

Wheel balancing spin.

Lancement d'équilibrage.

Messlauf.



Sbloccaggio. La ruota si appoggia sull'albero.

Release with the wheel dropping onto the shaft.

Débloccage. La roue s'appuie sur l'arbre.

Abspannen. Das Rad fällt auf die Welle.



Scarico ruota. Sollecitazioni sulla schiena dell'operatore.

Wheel dismounting with strain on the operator's back.

Déchargement roue.
Dos de l'opérateur sollicité.

Abnemen des Rades.
Belastung für den Rücken des Bedieners.

Systeme innovatif intégré de soulèvement de la roue.

Zero Weight

Le système électropneumatique (breveté) annule automatiquement le poids de la roue lors du montage et du démontage sur l'équilibreuse. Le chargement et l'enlèvement de la roue se font sans aucun effort et réglage.

Centrage idéal et équilibrage plus précis

Grâce au « Zero Weight » l'effet négatif engendré par le poids de la roue sur la bride lors du centrage est réduit. La qualité et répétabilité du centrage est comparable à ce que l'on peut obtenir avec une équilibreuse à axe verticale.

Vitesse et praticité

Le dispositif intelligent pour la montée et la descente supprime la nécessité d'un réglage manuel, présent sur tous les éleveurs dans le commerce. Le cycle de travail est commandé par une seule pédale.

- Poids maxi soulevable 80 Kg.
- S'adapte sur toutes les équilibreuses.
- Doté d'un système électronique intégré avec PLC.



Obligatoire pour les roues lourdes !!!

Selon les normes en vigueur relatives à la sécurité du travail et les normes ISO il est interdit de soulever des poids supérieurs à une certaine valeur dépendant de la position de la charge.*

Dans le cas où une roue est montée sur l'équilibreuse, le poids maxi autorisé est de :

MAX 16 KG. !!!

En travaillant avec un poids supérieur, outre des problèmes physiques et des problèmes d'assurances, une interdiction de travailler peut être appliquée. En cas de problèmes pour l'opérateur, il existe un risque de procédure pénale et l'obligation de dédommagement.

* selon la pièce jointe C de la norme ISO 11228-1 ainsi que les principes de la méthode de calcul NIOHS.

Innovatives integriertes System zum Radheben.

Zero Weight

Das patentierte elektropneumatische System annulliert automatisch das Radgewicht beim Auf- und Abnemen auf die Auswuchtmaschine und ermöglicht somit ein Erleichterung beim Arbeiten ohne Einstellungen.

Ideale Zentrierung und höhere Auswuchtgenauigkeit

Aufgrund des „Zero Weight“-Effektes bleibt jede negative Auswirkung, die durch das Radgewicht bei der Zentrierung auf dem Flansch entsteht, minimal. Qualität und Wiederholbarkeit der Zentrierung sind mit Maschinen mit vertikaler Achse vergleichbar.

Schnelligkeit und Handlichkeit

Dank dieser intelligenten Einrichtung zum Heben und Senken werden manuelle Einstellungen, wie sie bei allen handelsüblichen Lifts nötig sind, überflüssig. Ein einziges Fusspedal steuert den gesamten Arbeitsvorgang.

- Max. Hebegewicht 80 Kg.
- An jeder Auswuchtmaschine anwendbar.
- Komplett mit PLC-Elektronik und integrierter Pneumatik.



Obligatorisch für schwere Räder !!!

Gemäß geltenden Arbeitssicherheitsvorschriften und ISO-Normen ist das Heben von Gewichten über einen bestimmten Wert hinaus, in Abhängigkeit von der Lastposition, nicht erlaubt.*

Für Räder die zur und Auswuchtmaschine Positioniert werden gilt als max. zulässiger Wert:

MAX 16 KG. !!!

Bei Überschreitung dieses Grenzwertes können, außer körperlichen Beschwerden für den Anwender, versicherungstechnische Probleme bis zum Arbeitsverbot entstehen ! Im Fall von Gesundheitsschäden besteht die Gefahr von Strafverfahren und Entschädigungsansprüchen.

* laut Anlage C der ISO-Norm 11228-1 und Richtlinien zur Berechnungsgrundlage NIOSH.